



Sistema di attivazione ad alimentazione elettrica per contenitori isotermitici AF12

- La Porta Attiva è dotata di un gruppo riscaldante a convezione che compensa il naturale decadimento termico del pasto trasportato. In questo modo, prolunga indefinitamente il tempo di trasporto dei pasti in legume caldo.
- Particolarmente indicata:
 - per mantenere i cibi in temperatura nel caso di servizio non immediato;
 - nel caso in cui il contenitore isotermitico non venga utilizzato a pieno carico;
 - nel caso di consegne frazionate.
- La Porta Attiva è progettata per distribuire omogeneamente e in maniera progressiva il calore all'interno del contenitore; ciò evita surriscaldamenti locali e fenomeni di ricottura dei cibi, a vantaggio della conservazione del gusto e dei principi nutritivi contenuti negli alimenti.
- Specifica per l'utilizzo in abbinamento al contenitore AF12 e al Sistema Modulare AF12.
- Assicura il corretto mantenimento termico, limitando i rischi di proliferazioni batteriche e preservando la qualità degli alimenti e le loro proprietà organolettiche.
- Le caratteristiche di isotermitia soddisfano i criteri della legislazione vigente (Reg. CE 852/2004 -HACCP-) e delle norme tecniche applicabili (EN 12571 e Accord AFNOR AC D40-007).
- Impilabile e facilmente movimentabile grazie al carrello dedicato.
- Prodotto con la tecnologia dello stampaggio rotazionale: contenitore e porta monoblocco (privi di spigoli, giunzioni e saldature).
- Progettato per durare nel tempo: le sue prestazioni rimangono praticamente inalterate con il riutilizzo.
- Completamente riciclabile al termine della vita operativa.

MATERIALI DI FABBRICAZIONE

Polietilene	pareti interne ed esterne della porta; adatto al contatto alimentare	Poliuretano	materiale isolante tra le pareti del contenitore e della porta; privo di CFC e HCFC
Gomma siliconica	guarnizione della porta e del gruppo riscaldante	Poliammide rinforzata con fibra di vetro	cerniere
Acciaio inox	protezione interna del gruppo riscaldante e viti di fissaggio del gruppo riscaldante al contenitore	ABS	guscio esterno del gruppo riscaldante

CARATTERISTICHE



Disponibile in versione con **termostato digitale**, che consente di programmare la temperatura ambiente all'interno del contenitore e di monitorarla lungo tutta la durata del trasporto.



Disponibile in versione con **temperatura preimpostata di 75°C**.



Potenza assorbita: 200W;
Corrente assorbita: 0,87°.



Alimentazione: 230 V ca.
Dotata di cavo per l'allacciamento alla corrente di rete, lunghezza 2 m



Disponibile, a richiesta, Inverter (AHD001) per collegamento alla presa accendisigari dei veicoli (12 V cc).

IPX4

Grado di protezione del gruppo riscaldante IP X4.
Garantisce l'isolamento del gruppo motore dagli spruzzi e dalla pioggia battente.



Il gruppo riscaldante è dotato di una protezione interna in acciaio inox, per garantire un'ottima resistenza agli urti ed alle alte temperature.



Protezione interna progettata per impedire il contatto accidentale del gruppo riscaldante con gli alimenti liquidi trasportati.



Gruppo riscaldante facilmente smontabile senza l'ausilio di attrezzi, per agevolare le operazioni di pulizia.



Una volta rimosso il gruppo riscaldante, la porta è lavabile in lavastoviglie

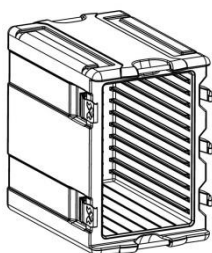

Da utilizzare in abbinamento al corpo del contenitore AF12.

°C

Porta e contenitore garantiti per l'utilizzo: **da -30° a +100°C**.

SISTEMI MODULARI CON PORTA ATTIVA AF112



Sistema modulare 2 AF12 con Porte Attive.

- Composto da:
- 2 x corpi 3125H006F+
 - 2 x porte digit. 3B3M0016
oppure
 - 2 x porte 3B3M0018+
 - 1 x carrello THS20009+
 - 1 x kit fissaggio RRI136.



Sistema modulare 1 AF12 neutro e 1 AF12 con Porta Attiva.

- Composto da:
- 1xcorpo 3125H006F+
 - 1xporta digit. 3B3M0016
oppure
 - 1xporta 3B3M0018+
 - 1xcontenitore AF12H006+
 - 1xcarrello THS20009+
 - 1xkit fissaggio RRI136.



Sistema modulare 1 AF12 con Porta Attiva e 1 Koala 90.

- Composto da:
- 1 x corpo 3125H006F+
 - 1 x porta digit. 3B3M0016
oppure
 - 1xporta 3B3M0018+
 - 1xKoala90 AF129001+
 - 1xcarrello THS20009+
 - 1xkit fissaggio RRI136.



Sistema modulare 1 AF12 con Porta Attiva e 1 carrello.

- Composto da:
- 1xcorpo 3125H006F+
 - 1xporta digit. 3B3M0016
oppure
 - 1xporta 3B3M0018+
 - 1xcarrello THS20009+
 - 1xkit fissaggio RRI137.

CONSIGLI DI UTILIZZO

$\geq 75^{\circ}\text{C}$

La Porta Attiva opera esclusivamente in regime di mantenimento termico, si consiglia pertanto di effettuare il carico con cibo a temperatura non inferiore ai 75°C.

30'

Al fine di evitare danni permanenti alla struttura del contenitore isoteramico, si raccomanda di non lasciare in funzione il gruppo riscaldante a contenitore vuoto per più di trenta minuti.

Per sfruttare al meglio le caratteristiche termiche della Porta Attiva, si consiglia di utilizzare il contenitore a pieno carico, evitando aperture prolungate della porta nel caso di consegne multiple.

DATI TECNICI

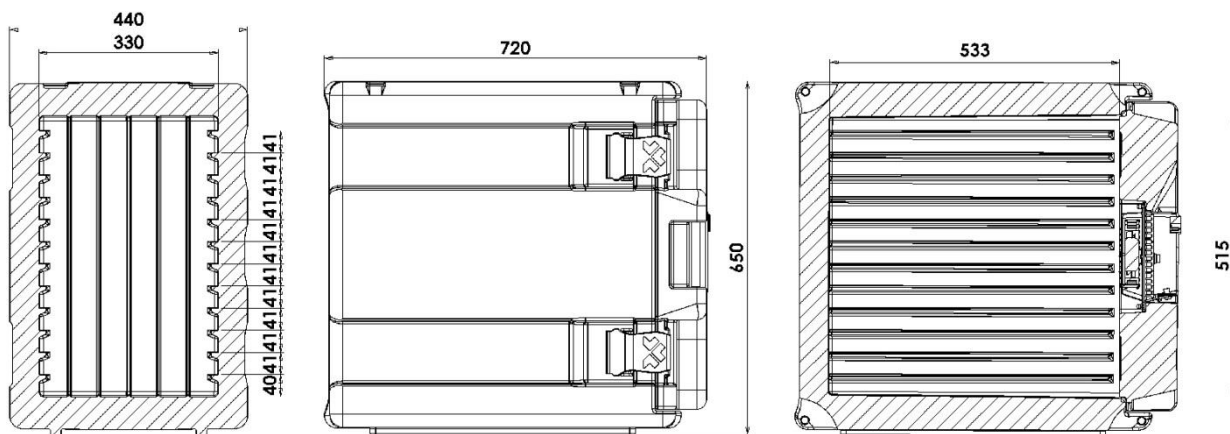

Modello	Codice	Colore	Dim. esterne (mm)	Dim. interne (mm)	Capacità l	Peso Kg
Porta Attiva AF12 240 V Digitale	3B3M0016	rosso	440x110xh570			5,2
Porta Attiva AF12 240 V	3B3M0018	rosso	440x110xh570			5,2
Corpo AF12	3125H006F	mel. grigio blu	440x665xh650	330x533xh515	90	14
Sistema completo Porta Attiva AF12	3B3M0016/18 +3125H006F		440x720xh650	330x533xh515	90	19,2

Inverter
12V / 230V

AHD001

RICAMBI

			
K08C230I	K07C230I	RRI108	RRI133
Gruppo Motore	Gruppo motore Digitale	Kit ventola	Kit Tappi copri presa
1 pezzo per confezione	1 pezzo per confezione	1 pezzo per confezione	10 pezzi per confezione
			
RRI035	RRI084	AHB017	AHD001
Kit viti	Kit guarnizione	Cavo elettrico	Inverter
4 pezzi per confezione	1 pezzo per confezione	1 pezzo per confezione	1 pezzo per confezione



Via Savigliano 34 - 12030 Monasterolo di Savigliano (CN)
 Tel. +39 0172812600 - Fax +39 017285991 - info@melform.com
 GPS: Lat 44.681363 - Long 7.624809
www.melform.com